

Roadrunner





Roadrunner

Allez à l'étage du dessus!

Le Klaas Roadrunner est dynamique et puissant. C'est une aide fiable et offre un confort remarquable.

La Manipulation simple et la technologie klaas garantissent une mise en service rapide.

Pouvant atteindre des hauteur de 25 et 29m, le monte meubles Roadrunner peut être installé sur différents camions de 3,5 tonnes.

Avec des longueurs d'échelle de 33 et 37 m, le transporteur est en dessous de la limite de 7,5 tonnes.

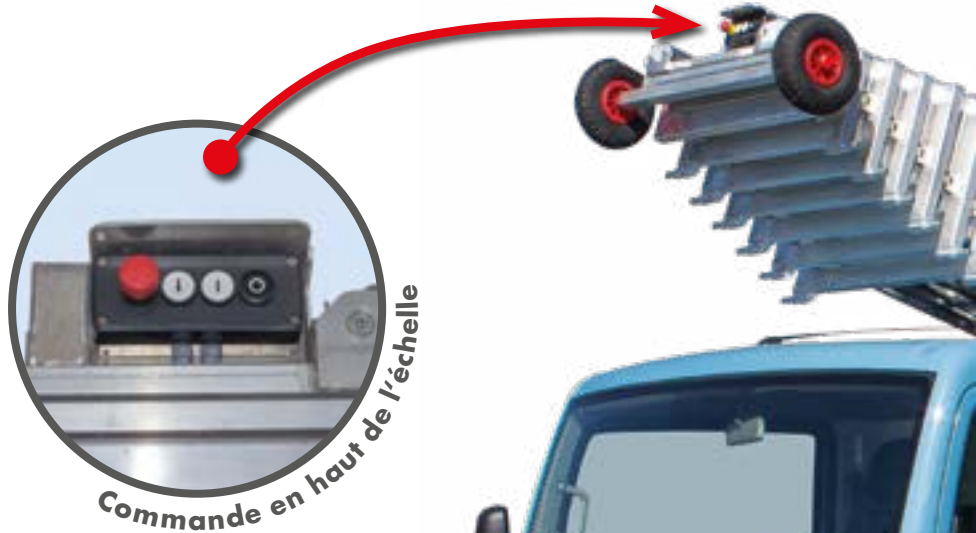

La caisse

Le Roadrunner peut être équipé en option d'une caisse rigide ou pivotante et extensible.

Les portes de la plate-forme sont à charnières.

La caisse est disponible en option avec des rabats latéraux prolongés qui augmentent sa taille lorsqu'elle est dépliée.

Grâce au réglage de l'inclinaison, le véhicule peut être placé à n'importe quelle inclinaison puis la plate-forme peut être réglée horizontalement.

Système de contrôle

Le Roadrunner dispose d'une commande manuelle de toutes les fonctions hydrauliques.

Le Roadrunner est équipé de série d'une télécommande pour les opérations à distances.

Des commandes sont également disponibles en haut de l'échelle et permettent le déplacement facile du chariot par l'opérateur vers la position finale.

Le démarrage et freinage en douceur du chariot, permettent de protéger les marchandises à déplacer et accroissent la sécurité.

De série le démarrage du moteur peut s'effectuer par le haut ou le bas.

Le mode automatique est contrôlé par des détecteurs sans programmation... ou réglage compliqué et le système est immédiatement prêt à fonctionner.



Motorisation

Le monte charge peut être entraîné soit par une prise de force (PTO) du véhicule, soit par un moteur électrique de 230 volts.

Le moteur électrique peut être raccordé au réseau par un câble de 20m. Il permet un fonctionnement silencieux et est toujours utile lorsqu'il est utilisé dans des endroits spéciaux tels que les hôpitaux etc.

Chassis

Le montage s'effectue par l'intermédiaire de levier de commande directement sur l'appareil. La tourelle est réglable en continu, 90° à gauche et à droite.

La commande d'une seule main offre plus Sécurité lors des opérations de levage. Deux vérins de levage avec des protection contre la casse permettent une extension droite et sûre de l'échelle.

Un dispositif de sécurité à câble assure la sécurité du chariot en cas de descente brusque.

Stabilisation

Le Roadrunner dispose de support en acier spécial massif, avec un système entièrement hydraulique.

Les poutres sont tirées sur le côté hydrauliquement et permettent aux pieds stabilisateurs de garantir un appui sûr, quel que soit les conditions de terrain.

Extension d'échelle au sol

L'extension inférieure est de 3 m de long et peut être retiré de manière flexible. Il en résulte une faible hauteur de chargement, ce qui est facile à l'arrière.



Equipement

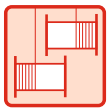

Treuil sur rail

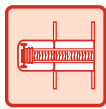

Stabilisation en H



Double verin de matage



Moteur à essence



Commande manuelle

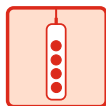

Télécommande manuelle



Deux roues de têtes pneumatiques



Rallonge intérieur



Carénage



Propulsion hybride (opt.)



Roue extensible (opt.)



Supports télescopiques (opt.)



Caisse de meubles extractibles par rotation (opt.)



Caisson de meubles rigide (opt.)



Caisnes pour meubles "System Paulus" (opt.)

Informations techniques

Roadrunner 25/5

Longueur d'échelle max. : 25 m
Longueur d'échelle repliée : 5 m
6 éléments de rail

Roadrunner 29/5

Longueur d'échelle max. : 29 m
Longueur d'échelle repliée : 5 m
7 éléments de rail













Roadrunner 33/5

Longueur d'échelle max. : 33 m
Longueur d'échelle repliée : 5 m
8 éléments de rail

Roadrunner 37/5

Longueur d'échelle max. : 37 m
Longueur d'échelle repliée : 5 m
9 éléments de rail

Roadrunner

Informations techniques	25/5	29/5	33/5	37/5
 Charge max.	400 kg	400 kg	400 kg	400 kg
 Longueur d'échelle repliée	5,00 m	5,00 m	5,00 m	5,00 m
 Longueur d'échelle max.	25,00 m	29,00 m	33,00 m	37,00 m
 Nombre d'éléments	6	7	8	9
 Vitesse du chariot à essence Vitesse du chariot à moteur électrique	48 m/min	48 m/min	48 m/min	48 m/min
 Plage de pivotement	180°	180°	180°	180°
 Dimensions caisse meuble	1,50 x 1,00 x 0,40 m	1,50 x 1,00 x 0,40 m	1,50 x 1,00 x 0,40 m	1,50 x 1,00 x 0,40 m
 Dimensions coffre de meuble ouvert	2,30 x 1,40 m	2,30 x 1,40 m	2,30 x 1,40 m	2,30 x 1,40 m
 Angle de rotation caisson meuble	180°	180°	180°	180°
 Support max. L x l max.	3,18 x 3,41 m*	3,18 x 3,41 m*	3,18 x 3,41 m*	4,12 x 3,29 m*
 Largeur de support pour support 1 côté	2,61 m*	2,61 m*	2,61 m*	2,59 m*
 Largeur de support min.	1,81 m*	1,81 m*	1,81 m*	1,69 m*

* Dimensions dépendant du véhicule porteur (ici : Iveco Daily)

Caractéristiques

	25/5		29/5		33/5		37/5	
	Iveco Daily 35S	Fuso Canter 3S13	Iveco Daily 35S	Fuso Canter 3S13	Iveco Daily 35S	Fuso Canter 3S13	Iveco Daily 35S	Nissan NT 400
Longueur	5,96 m	5,48 m	6,01 m	5,63 m	6,08 m	5,64 m	6,59 m	6,27 m
Largeur	1,99 m	2,01 m	1,99 m	1,94 m	2,05 m	1,96 m	1,84 m	1,84 m
Hauteur	3,15 m	3,05 m	3,19 m	2,99 m	3,31 m	3,36 m	2,79 m	2,81 m
Poids	3,5 t	3,5 t	3,5 t	3,5 t	< 7,5 t	< 7,5 t	< 7,5 t	< 7,5 t

Autres châssis disponibles sur demande.

Sous réserve de modifications techniques. Toutes les dimensions sont approximatives et peuvent varier en fonction du véhicule porteur. Les fonctions et les performances sont susceptibles d'être modifiées. Les données reflètent les performances de l'appareil au moment de l'impression.

Roadrunner

Dimensions Roadrunner 25/5 - Iveco Daily 35S AA3450

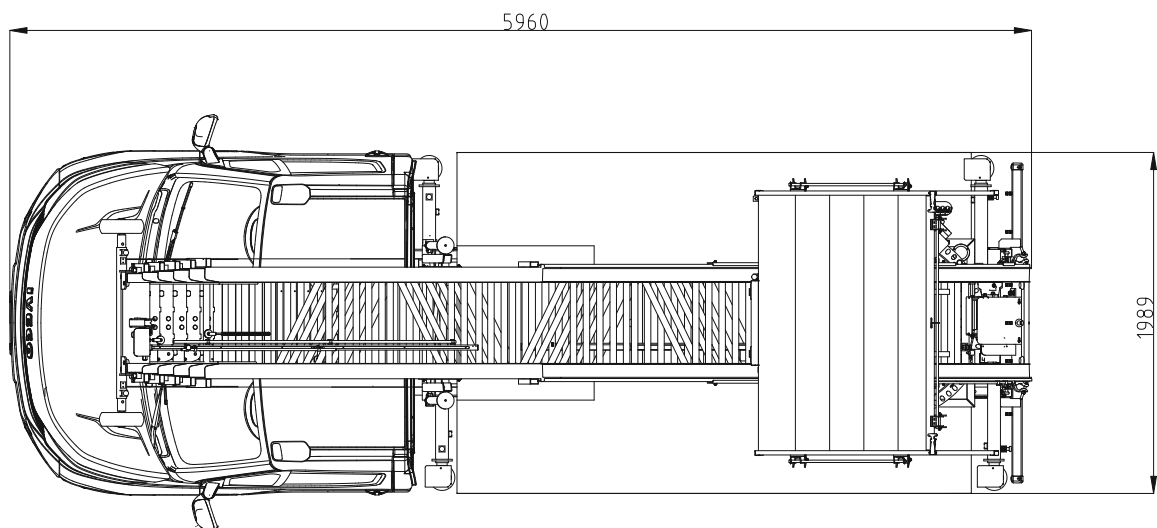
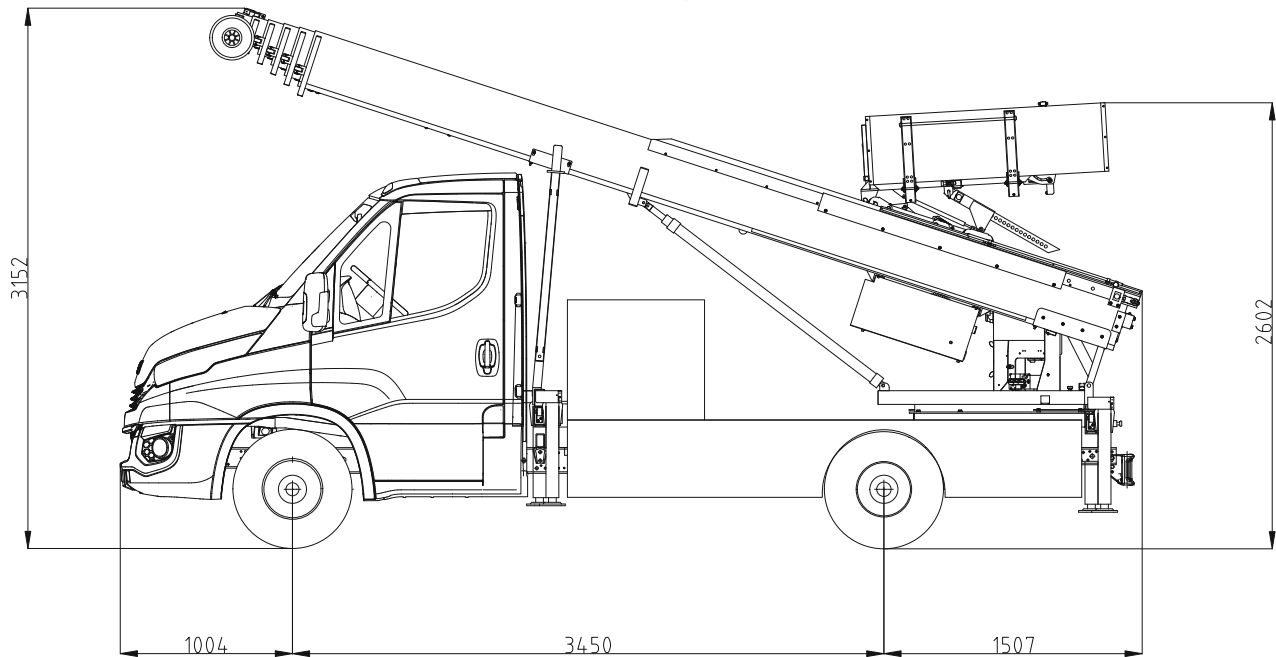

Roadrunner

Dimensions Roadrunner 25/5 - Fuso Canter 3S13 AA2800

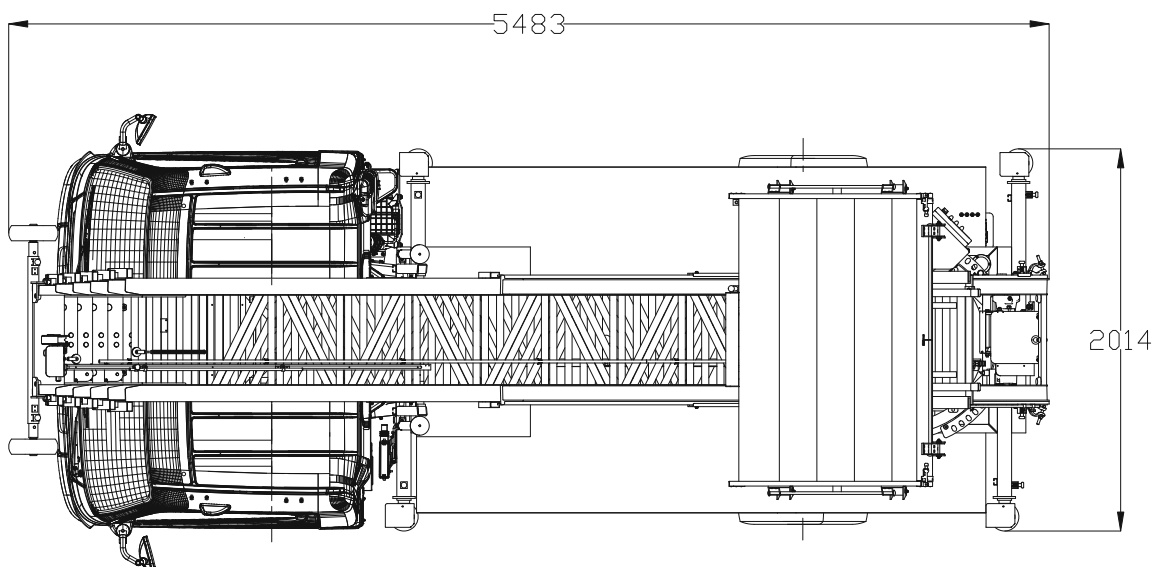
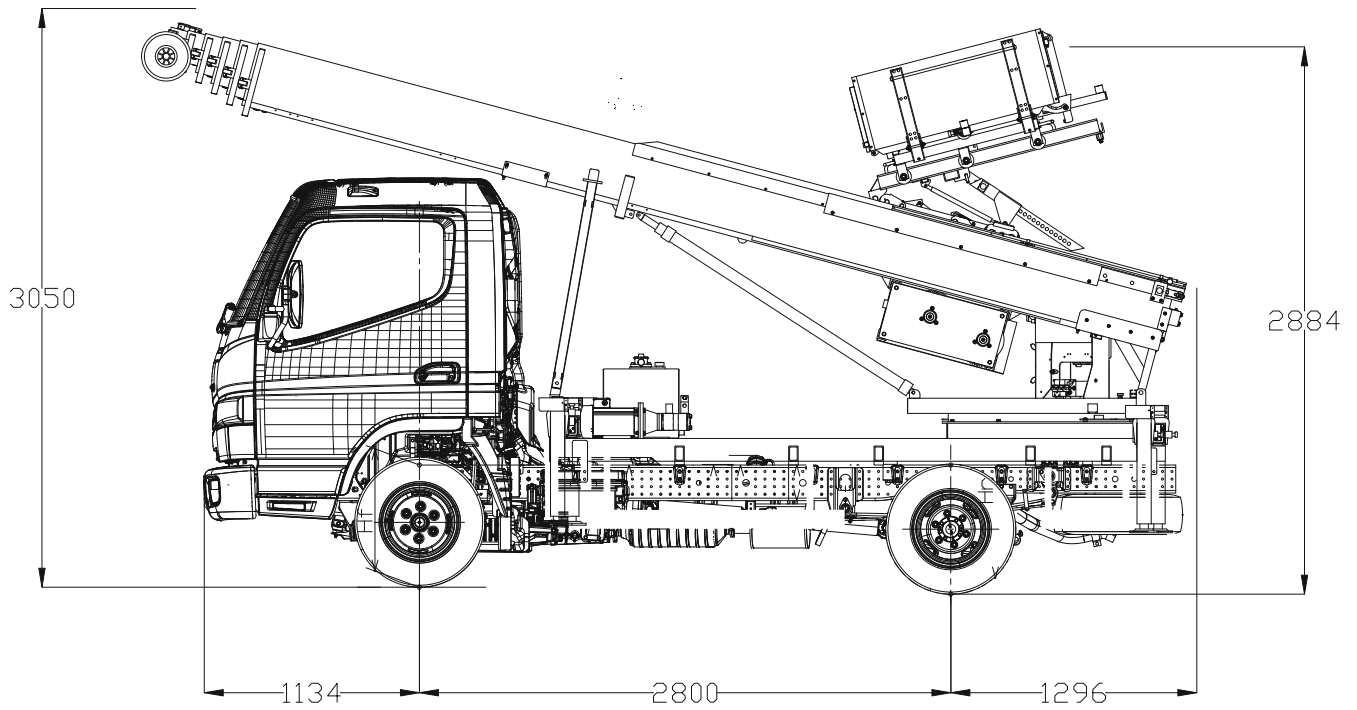

Roadrunner

Dimensions Roadrunner 29/5 - Iveco Daily 35S AA3450

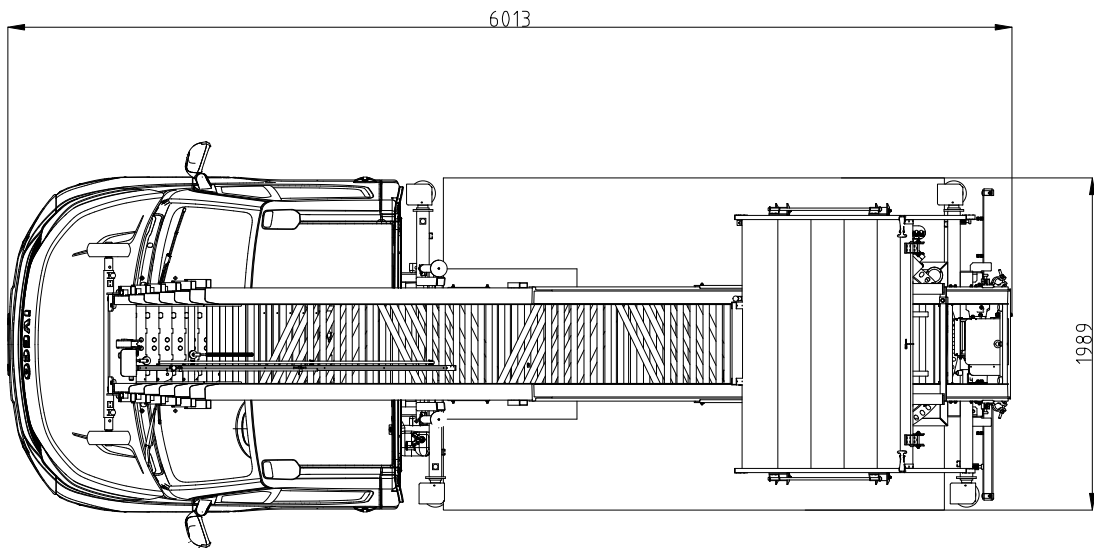
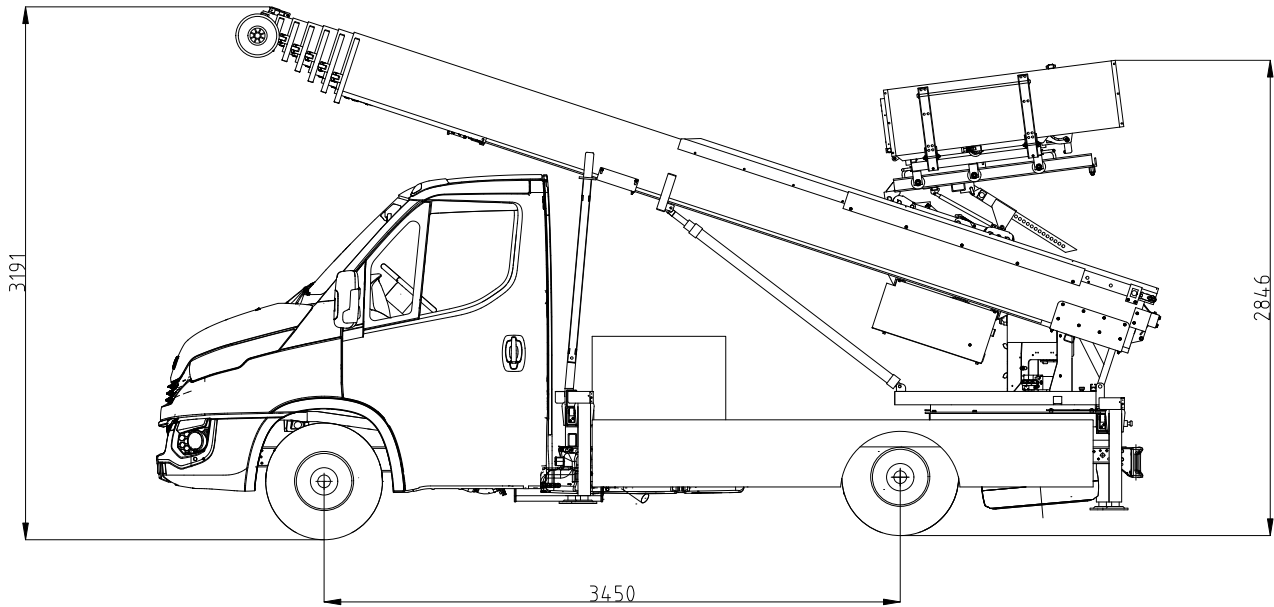

Roadrunner

Dimensions Roadrunner 29/5 - Fuso Canter 3S13 AA2800

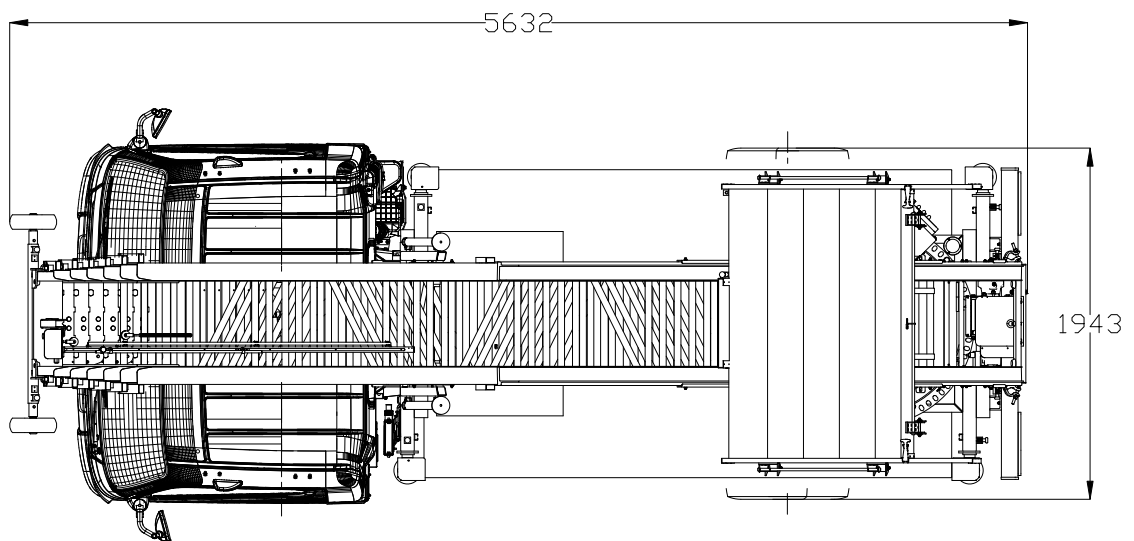
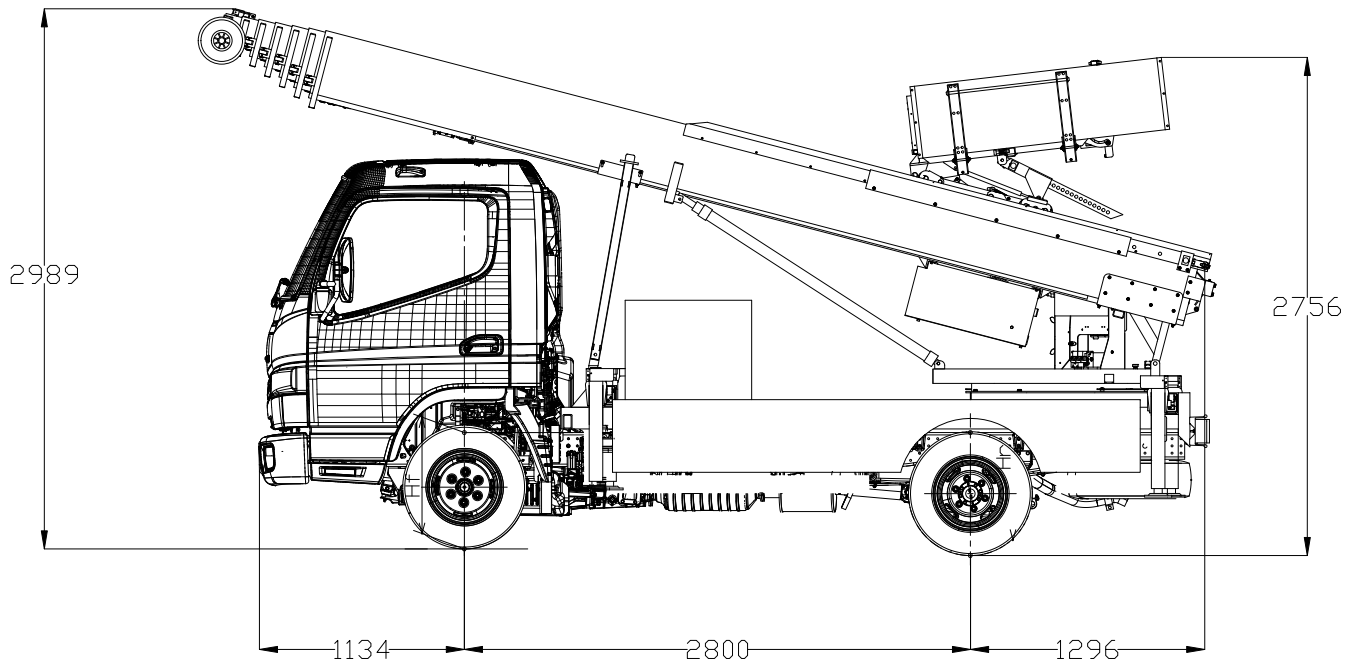

Roadrunner

Dimensions Roadrunner 33/5 - Iveco Daily 35S AA3450

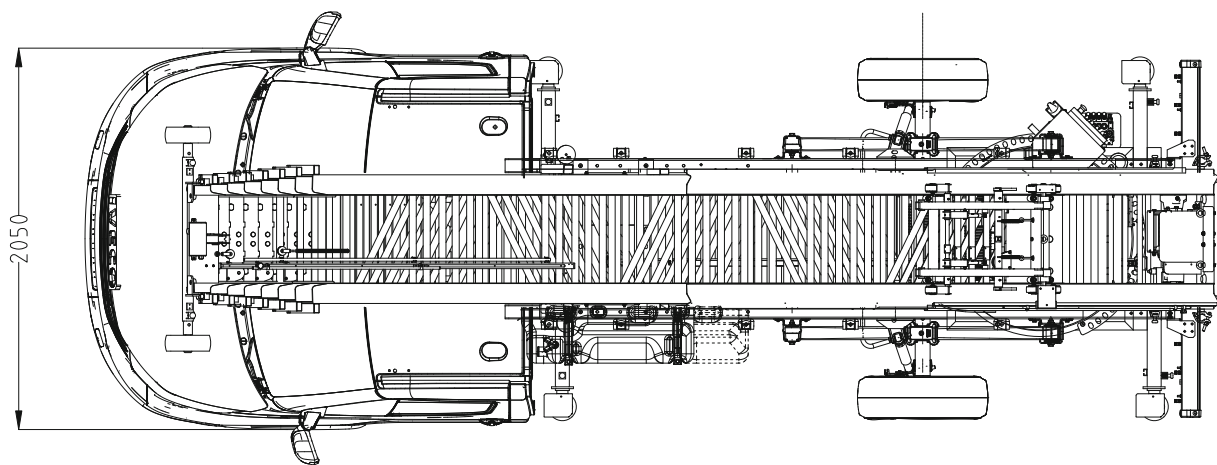
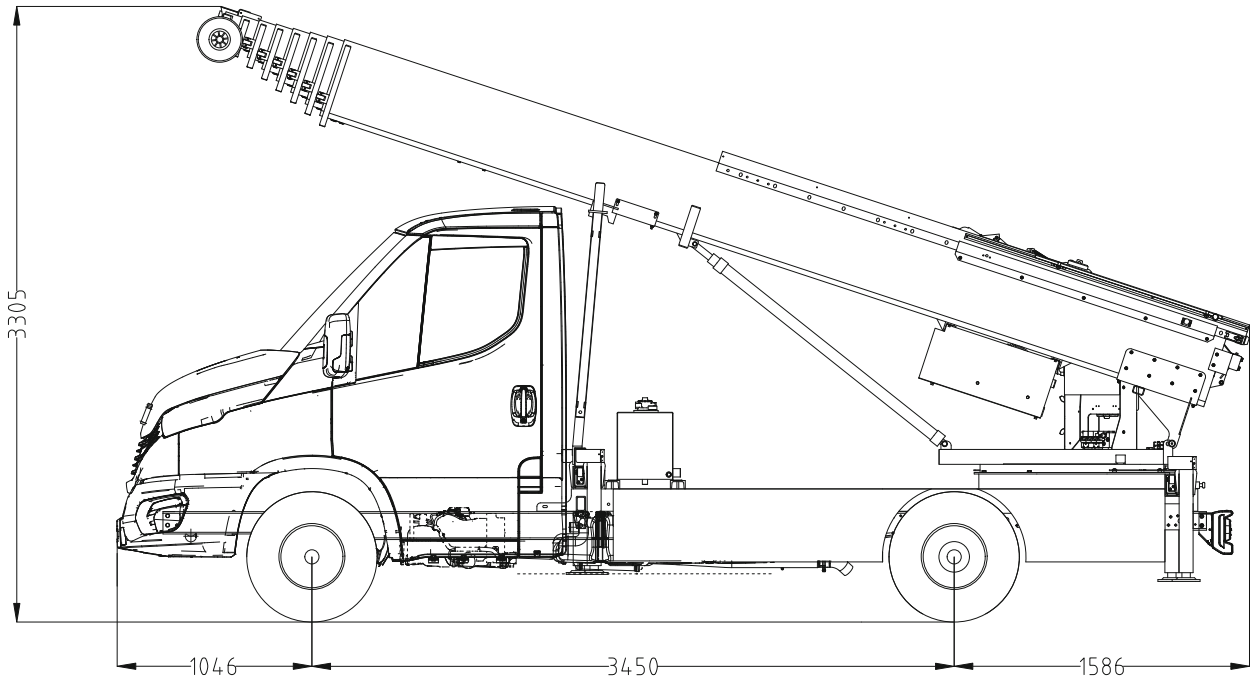

Roadrunner

Dimensions Roadrunner 33/5 - Fuso Canter 3S13 AA2800

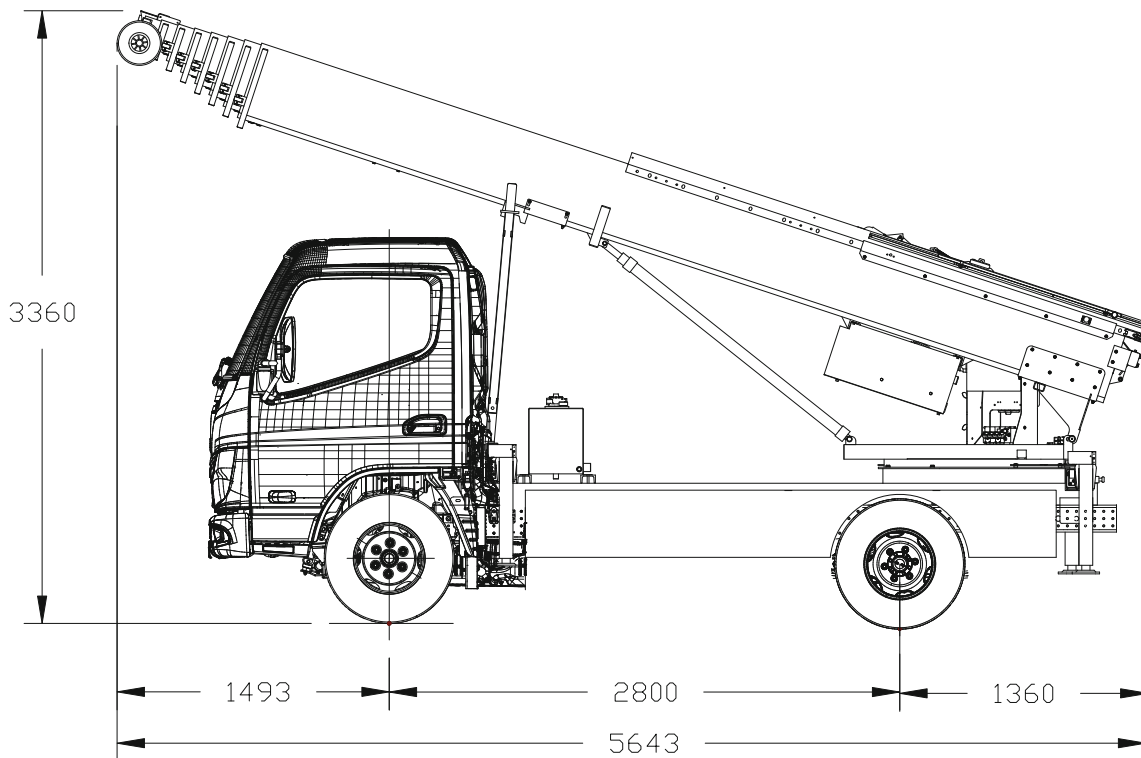
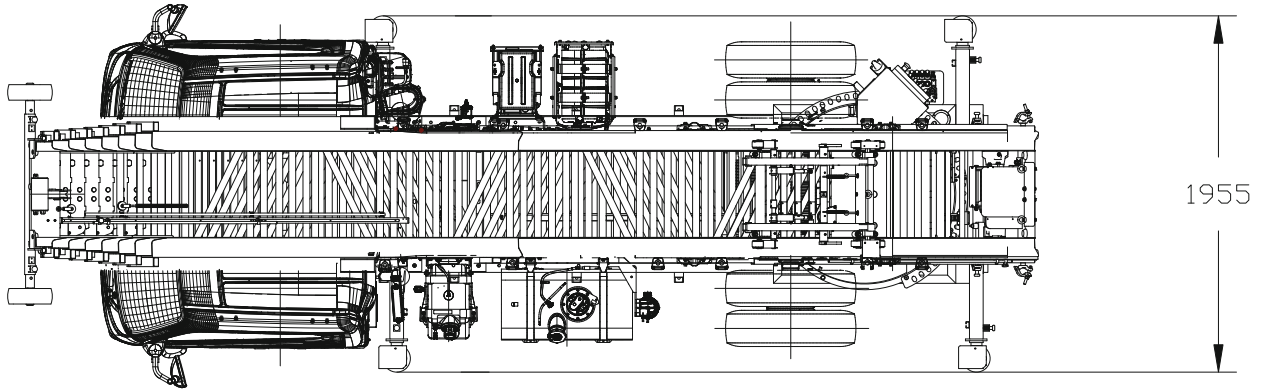

Roadrunner

Dimensions Roadrunner 37/5 - Iveco Daily 35S14

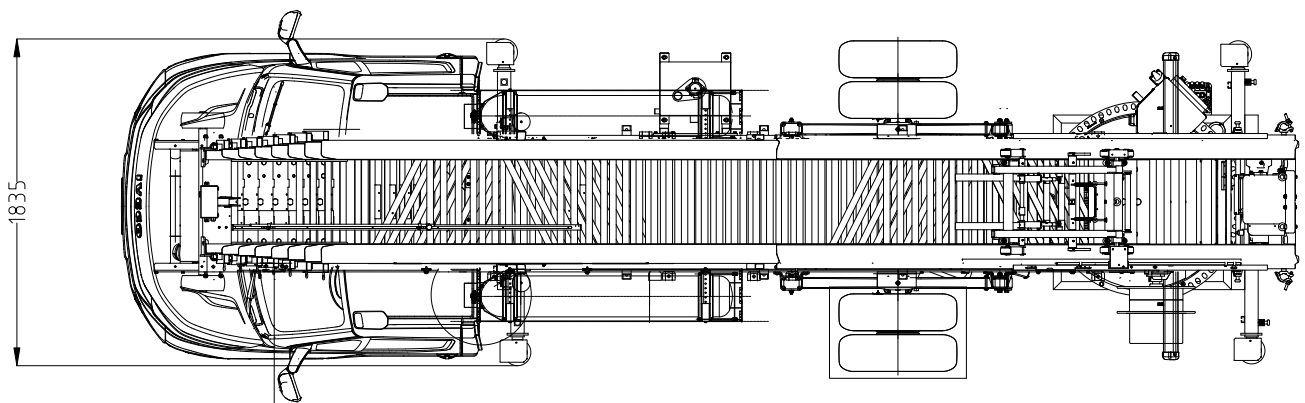
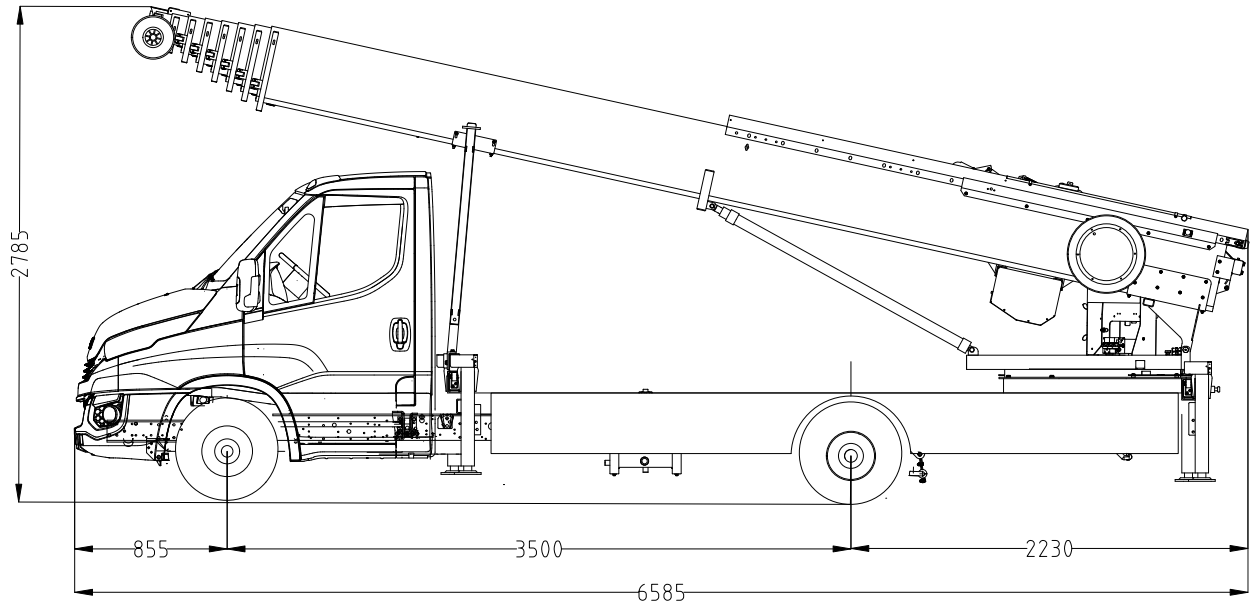

Roadrunner

Dimensions Roadrunner 37/5 - Nissan NT400

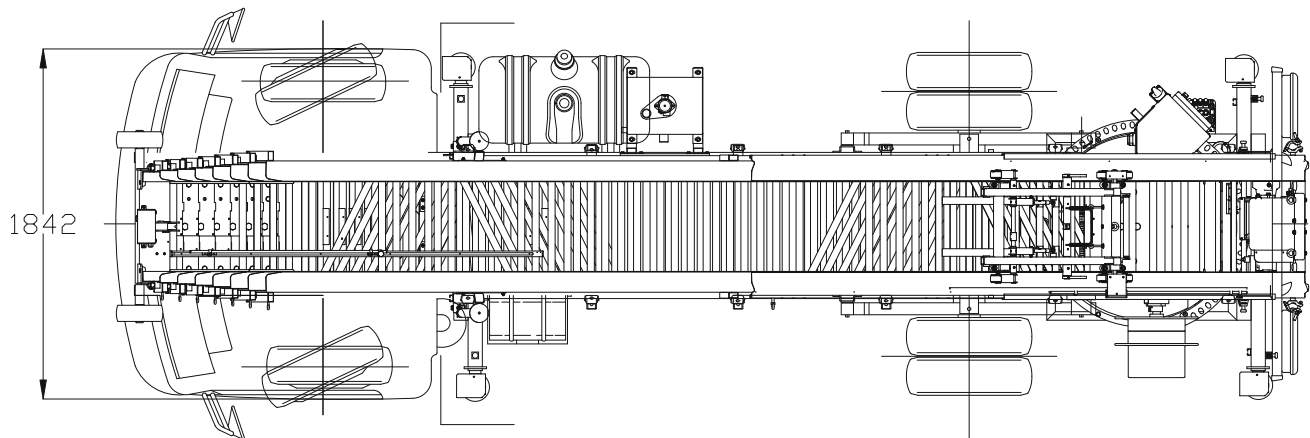
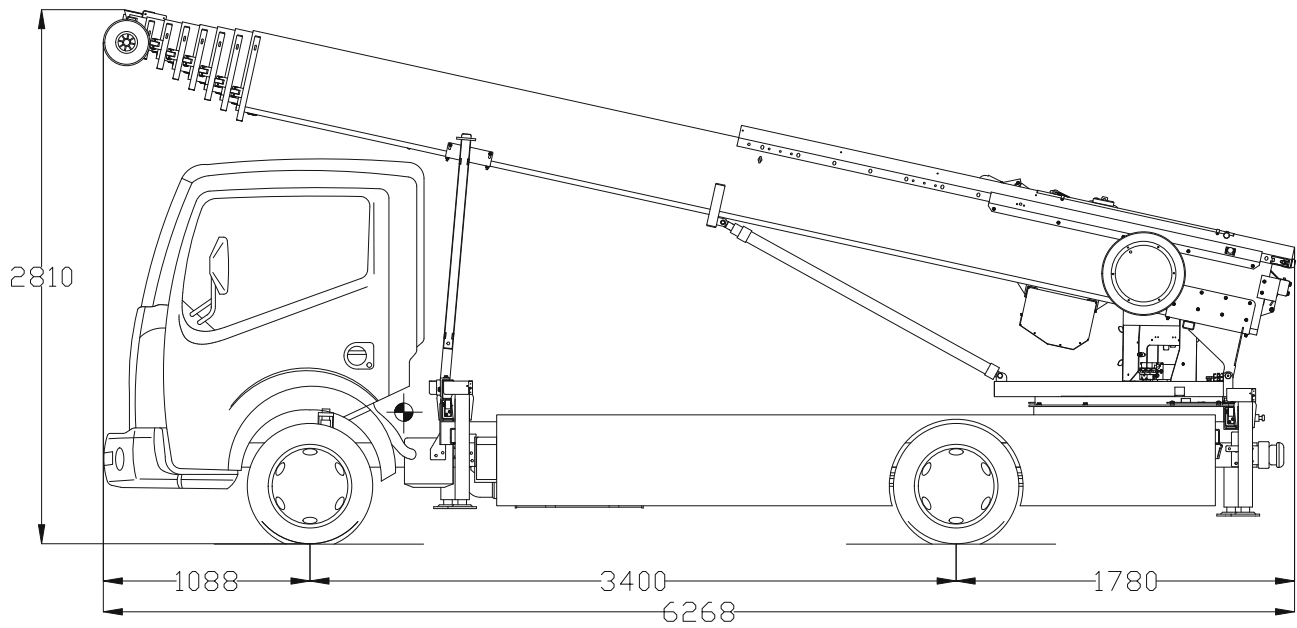

Roadrunner

Largeur de support maximal - Iveco Daily 35S AA3450

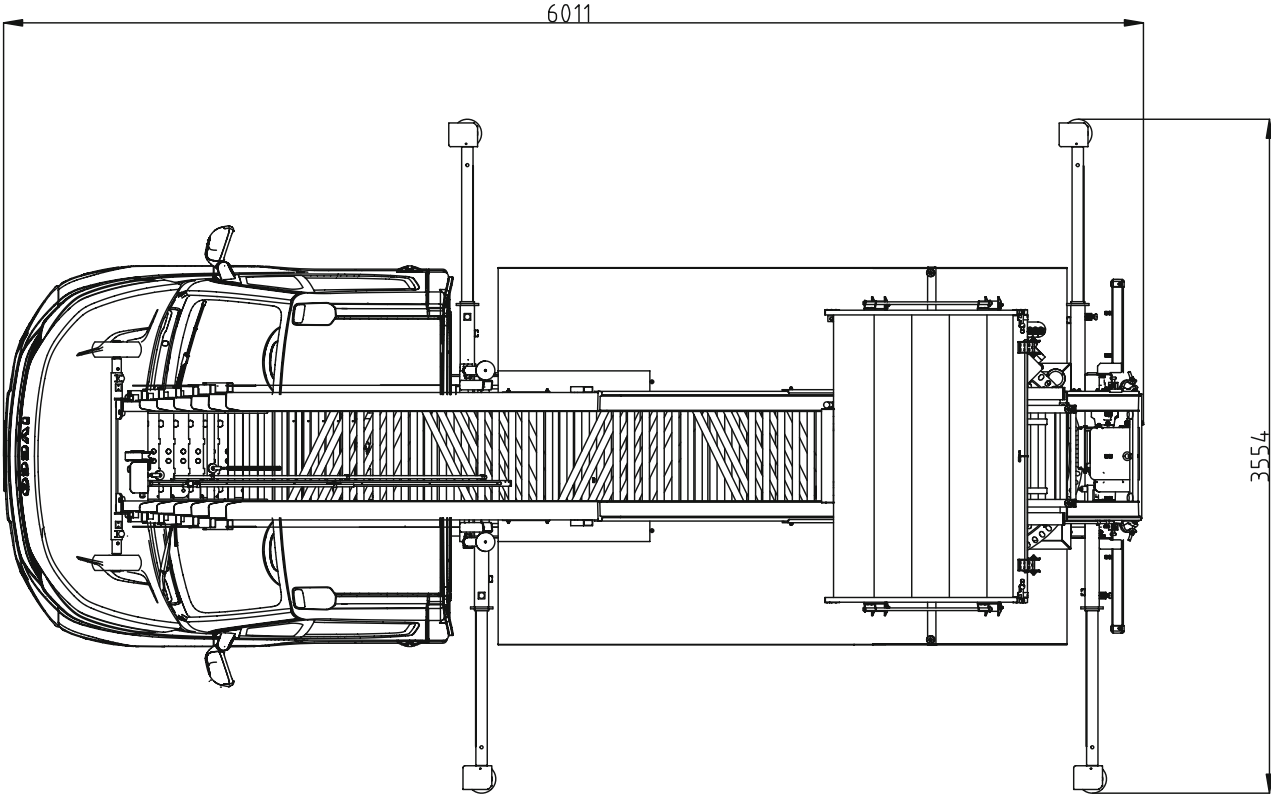

Roadrunner

Abaque Roadrunner 25/5 Premium

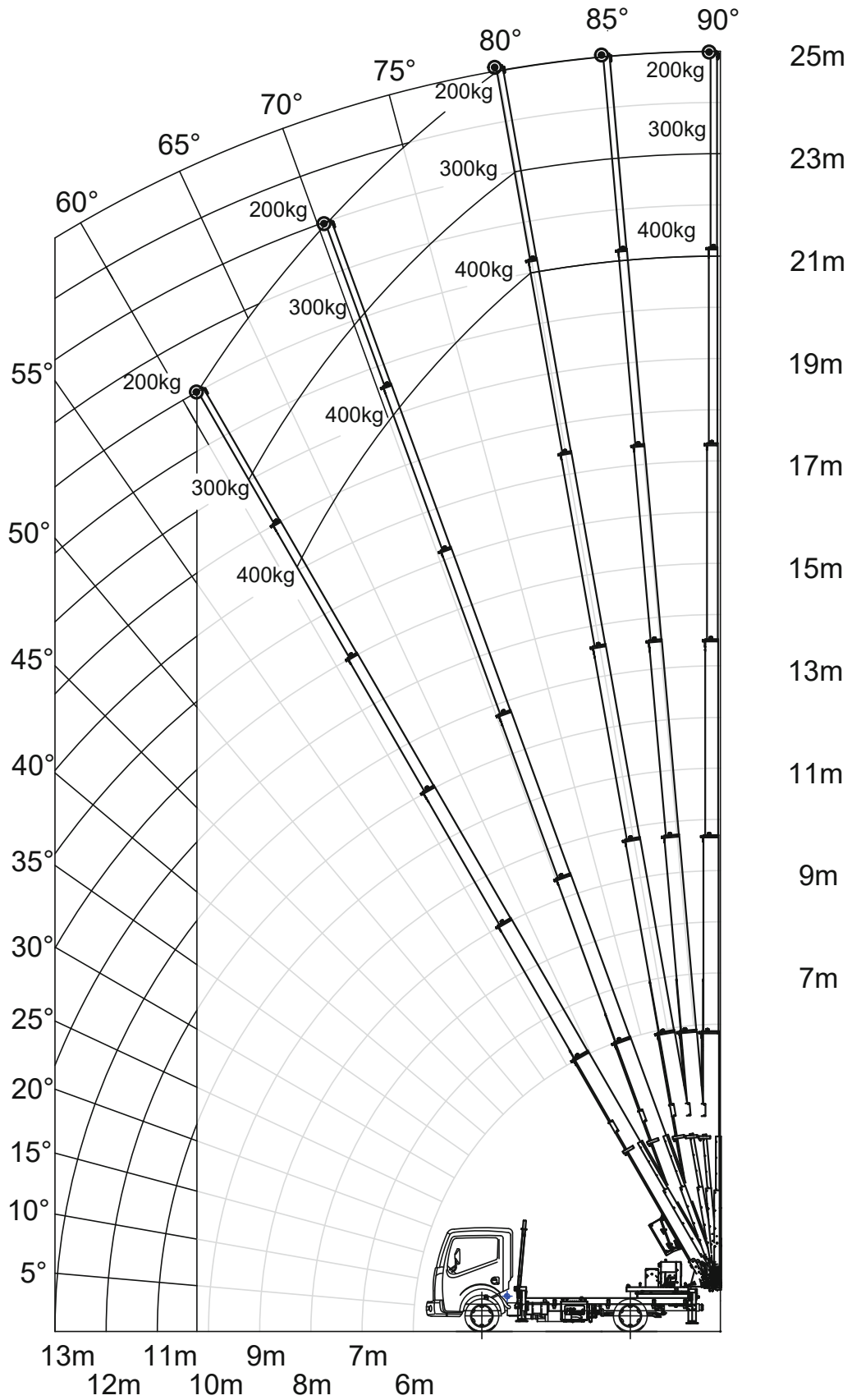

Roadrunner

Abaque de charge Roadrunner 29/5 Premium

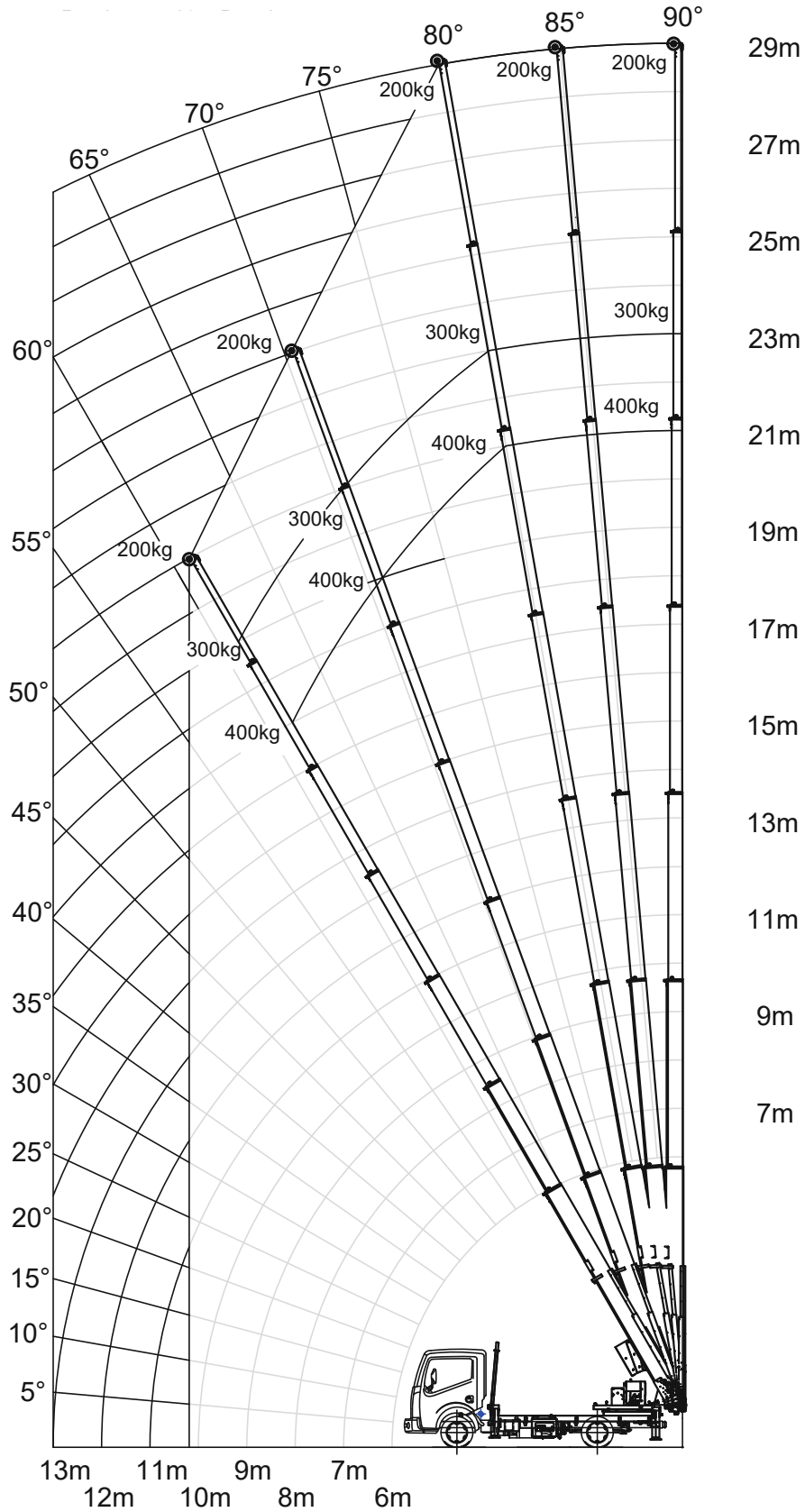

Roadrunner

Abaque de charge Roadrunner 33/5 Premium

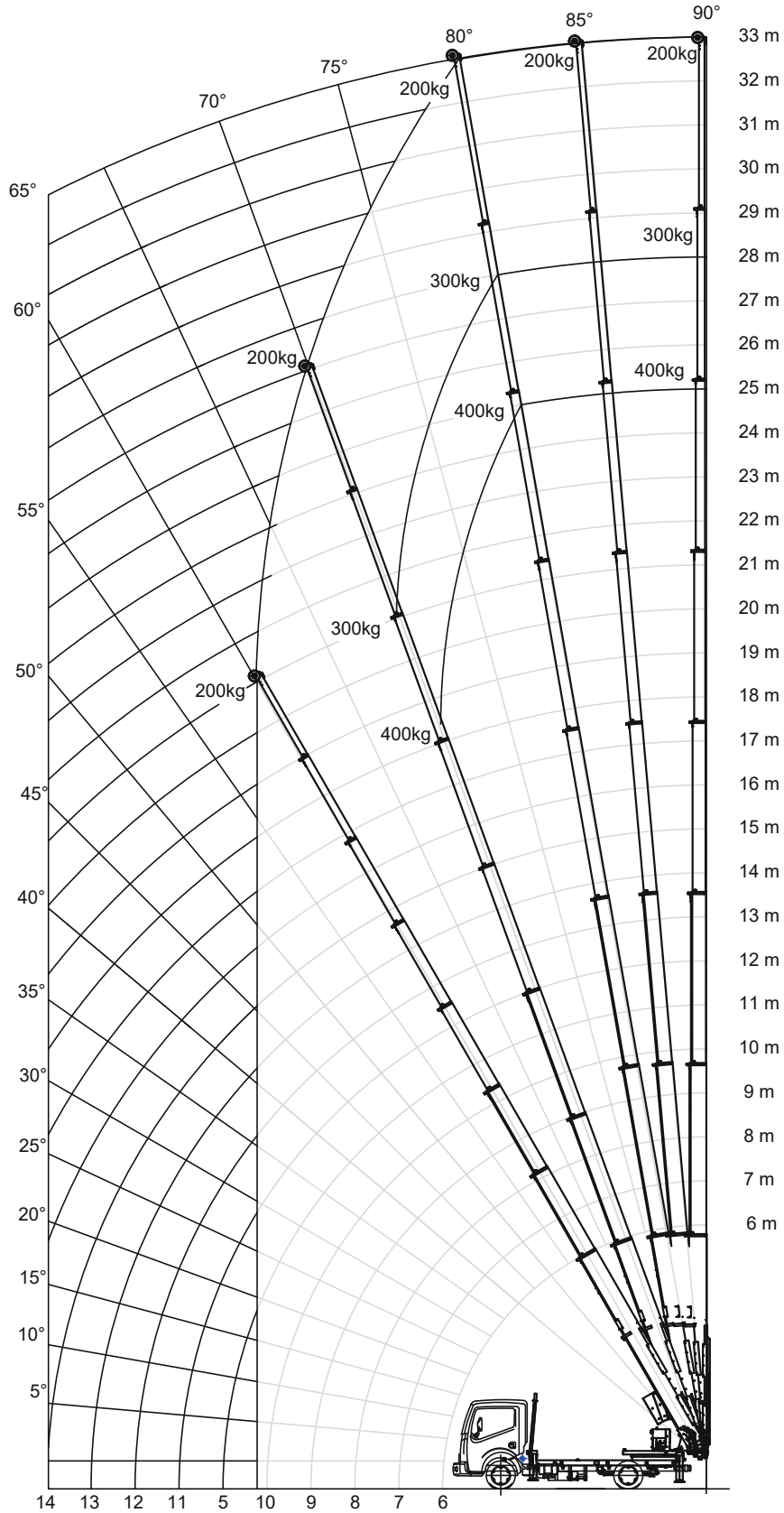

Roadrunner

Abaque de charge Roadrunner 37/5 Premium

